

User Manual

DVD-180

Before connecting, operating or adjusting this product, please read this user's manual carefully and completely.

Important Safety Instructions

- 1) Read these instructions.
- 2) Keep these instructions.
- 3) Heed all warnings.
- 4) Follow all instructions.
- 5) Do not use this apparatus near water.
- 6) Clean only with dry cloth.
- 7) Do not block any ventilation openings, install in accordance with the instructions.
- 8) Do not install near any heat sources such as radiations, heat registers, stoves, or other apparatus (including amplifiers) that produce heat.
- 9) Do not defeat the safety purpose of the polarized plug. If the provided plug does not fit into your outlet, consult an electrician for replacement of the obsolete outlet.
- 10) Protected the power cord from being walked on or pinched particularly at plugs, convenience receptacles, and the point where they exit from the apparatus.
- 11) Only use attachments/accessories specified by the manufacturer.
- 12) Unplug this apparatus during lightning storms or when unused for long periods of time.
- 13) Refer all servicing to qualified service personnel. Servicing is required when the apparatus has been damaged in any way, such as power-supply cord or plug is damaged, liquid has been spilled or objects have fallen into the apparatus, the apparatus has been exposed to rain or moisture, does not operate normally, or has been dropped.
- 14) Mains plug is used as the disconnect device, the disconnect device shall remain readily operable.
- 15) The ventilation should not be impeded by covering the ventilation openings with items, such as newspapers, table-cloth, curtains, etc.
- 16) No naked flame sources, such as lighted candles, should be placed on the apparatus.
- 17) Attention should be drawn to the environmental aspects of battery disposal.
- 18) The use of apparatus in moderate climate.
- 19) The apparatus shall not be exposed to dripping or splashing and that no objects filled with liquids, such as vases, shall be placed on the apparatus.

WARNING: To reduce the risk of fire or electric shock, do not expose this apparatus to rain or moisture.

WARNING: The batteries shall not be exposed to excessive heat such as sunshine, fire or the like.

CAUTION: Danger of explosion if battery is incorrectly replaced. Replace only with the same or equivalent type.



 The symbol indicates that dangerous voltages constituting a risk of electric shock are present within this unit.

 The symbol indicates that there are important operating and maintenance instructions in the literature accompanying this unit.

 This symbol indicates that this product incorporates double insulation between hazardous mains voltage and user accessible parts. When servicing use only identical replacement parts.

 This marking indicates that this product should not be disposed with other household wastes throughout the EU. To prevent possible harm to the environment or human health from uncontrolled waste disposal, recycle it responsibly to promote the sustainable reuse of material resources. To return your used device, please use the return and collection systems or contact the retailer where the product was purchased. They can take this product for environmental safe recycling.

 This device has been manufactured in accordance with Directive 2004/108 /WE.

Safety Precautions



Warning: This digital video disc player employs a laser system. Use of controls, adjustments, or the performance of procedures other than those specified herein may result in hazardous radiation exposure.

Warning: To prevent direct exposure to laser beam, do not open the enclosure. Visible laser radiation when open.

Warning: Never stare directly into the laser beam.

Caution: Do not install this product in a confined space such as a book case or similar unit.

Warning: When the unit is being used by child, parents have to make sure, that child understands all contents in User Manual to use battery to guarantee using apparatus correctly all the time.

Warning: When you find battery overheat, swell or dour, please stop using battery and contact service centre for getting replacement.

Warning: Do not charge battery on the place of insufficient ventilation such as: mattress, sofa, cushion, soft mat, etc.

Warning: We do not take any responsibility if user uses battery incorrectly, doesn't follow our warning instruction label on the battery case.

Warning: more than 250mm USB extension cord is prohibited to use for USB port

Notes on Copyrights:

- It is forbidden by law to copy, broadcast, show, broadcast via cable, play in public, or rent copyrighted material without permission.
- This product features the copy protection function developed by Macrovision. Copy protection signals are recorded on some discs. When recording and playing the pictures of these discs picture noise will appear. This product incorporates copyright protection technology that is protected by method claims of certain U.S. Patents and other intellectual property rights owned by Macrovision Corporation and other rights owners. Use of this copyright protection technology must be authorized by Macrovision Corporation, and is intended for home and other limited viewing uses only unless otherwise authorized by macrovision Corporation. Reverse engineering or disassembly is prohibited.
- SERIAL NUMBER:
You can find the serial number on the back of the unit. This number is unique to this unit and not available to others. You should record requested information here and retain this guide as a permanent record of your purchase.

Model No. _____
Serial No. _____
Date of Purchase _____

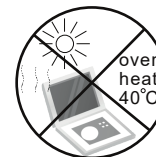
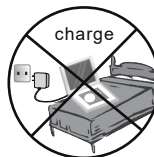

Identification of Controls

Main Unit

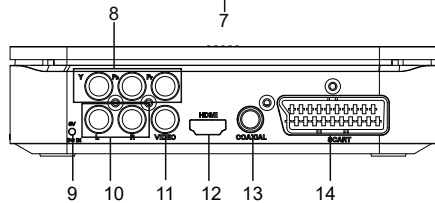
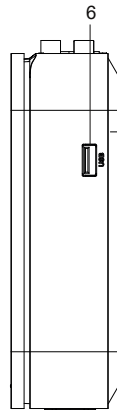
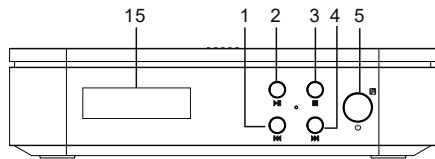

1. Reverse skip - previous track
2. Play / Pause
3. Stop
4. Forward skip - next track
5. Power / IR Window
6. USB
7. Open / Close button
8. Video Output (Y/Pb/Pr)
9. DC Input
10. Audio Output
11. Video Output
12. HDMI
13. Coaxial
14. SCART
15. LED Display

Identification of Controls

Remote control unit

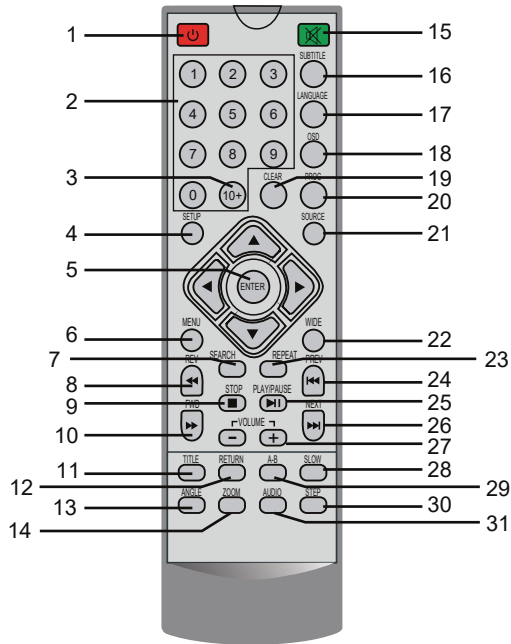

1. 

Normal play/Standby mode button.

2. 0-9 NUMBER BUTTONS

Select numbered items in a menu.

3. 10+ BUTTON

In order to select a track 10 or greater, first press 10+ (for example to select track 12, first press 10+, and then press button number 2).

4. SETUP

Accesses or removes setup menu.

5. ENTER

Confirms menu selection.

6. MENU

Return to DVD root menu(DVD).



7. SEARCH

Go to time point, title or chapter you want in DVD Mode.

8.  BUTTON

Press  BUTTON allow skipping back at 5-level speed (X2->X4->X8->X16->X32->PLAY), press PLAY button return to normal playback.

9. STOP

When this button is pressed once, the unit records the stopped point, from where playback will resume if PLAY() is pressed afterwards. But if STOP button is pressed again instead of PLAY() button, there will be no resume function.

10.  BUTTON

Press  BUTTON to skip ahead at 5-level speed (X2->X4->X8->X16->X32->PLAY), press PLAY button return to normal playback.

11. TITLE

Return to DVD title menu.

12. RETURN

Return to root menu from normal play / return to normal play from root menu.

13. ANGLE

DVD: Press ANGLE will change the view angle, on DVDs that support this feature.

Identification of Controls

Remote control unit

14. ZOOM

DVD/VCD: Use ZOOM to enlarge or shrink the video image.

1. Press ZOOM during playback or still playback to activate the Zoom function. The square frame appears briefly in the right bottom of the picture.

2. Each press of the ZOOM button changes the TV screen in the following sequence:

2 x size → 3 x size → 4 x size → 1/2 x size → 1/3 x size → 1/4 x size → normal size

JPEG: Use ZOOM to enlarge or shrink the picture.

1. Press 'ZOOM'.

2. Use ►► to enlarge or ◀◀ to shorten the picture.

Use the ▲▼◀► button to move through the zoomed picture.

15. ✕

Disable Audio output.

16. SUBTITLE

Press SUBTITLE during playback to choose a different subtitle languages.

17. LANGUAGE

Press LANGUAGE key to change the OSD language.

18. OSD

To display the playtime and status information.

19. CLEAR

Clear the input number in SEARCH or PROGRAM state.

20. PROG

DVD/VCD: The program function enables you to store your favourite tracks from the disc. Press PROGRAM button, then PROGRAM MENU will appear on screen, now you can use the number key to direct input the titles, chapters or tracks number and select PLAY option. TO resume normal playback, press PROGRAM and select clear program option on the program menu, press PROGRAM again to exit program menu.

21. SOURCE

DVD/USB.

22. WIDE

Selects the aspect ratio of the playback picture

23. REPEAT

Press REPEAT during playback to select a desired repeat mode.

DVD: you can play select repeat chapter/title/off.

CD/VCD: you can select repeat single/all/off.

MP3: you can select repeat single/folder/off.

24. Reverse Skip ◀◀

Go to previous chapter/ track to the beginning.

25. PLAY/PAUSE

Press PLAY/PAUSE once to pause playback, pressing

PLAY/PAUSE second time will resume the playback.

26. Forward Skip ►►

Go to next chapter/track.

27. VOL +/-

Adjust volume

28. SLOW

Press SLOW button repeatedly to enter slow playback, and cycle between different speeds. The speeds are 1/2, 1/4, 1/8, 1/16, and normal.

29. A-B

Set A-B.

30. STEP

STEP the motion in DVD mode.

31. AUDIO

DVD: Press AUDIO during playback to hear a different audio language or audio track, if available.

CD/VCD: Press AUDIO during playback to hear a different audio channel (Left, Right, Mix, Stereo).

SETUP Menu Setting

General Setup Page

Press SETUP button to get the setup menu. Use direction buttons ▲▼◀▶ to select the preferred item. After finishing settings, press SETUP again to normal display.

The following menu items can be changed:

GENERAL: selects the GENERAL PAGE menu

AUDIO: selects the AUDIO PAGE menu

VIDEO: selects the VIDEO PAGE menu

PREFERENCE: selects the PREFERENCE PAGE menu

PASSWORD: selects the PASSWORD PAGE menu

General Setup Page

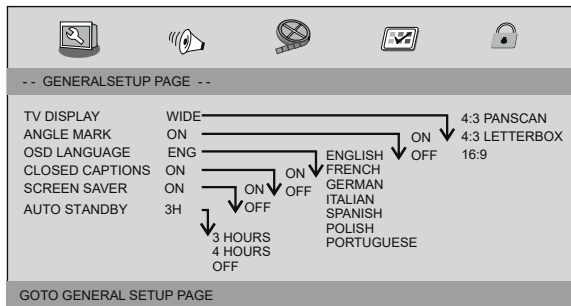

TV DISPLAY: selects the aspect ratio of the playback picture.

4:3 PANSKAN: if you have a normal TV and want both sides of the picture to be trimmed or formatted to fit your TV screen.

4:3 LETTERBOX: if you have a normal TV. In this case, a wide picture with black bands on the upper and lower portions of the TV screen will be displayed.

16:9: wide screen display.

Angle Mark

Displays current angle setting information on the right hand corner of the TFT screen if available on the disc.

OSD Language

You can select your own preferred language settings.

Closed Captions

Closed captions are data that are hidden in the video signal of some discs. Before you select this function, please ensure that the disc contains closed captions information and your TV set also has this function.

Screen Saver

This function is used to turn the screen saver On or Off.

Auto Standby

This function is used to select auto standby settings after 3 or 4 hours.

3 HOURS: the unit will turn to standby mode after 3 hours if there is no interaction from user within this period of time.

4 HOURS: the unit will turn to standby mode after 4 hours if there is no interaction from user within this period of time.

OFF: the auto standby function is disabled, and unit will stay in "on" mode even if no interaction from user.

SETUP Menu Setting

Audio Setup Page

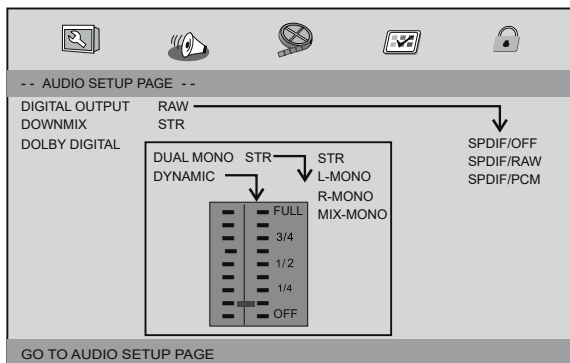

Digital Output

The function is used to select the SPDIF Output: SPDIF Off, SPDIF /R AV, SPDIF/PCM.

- **SPDIF Off**: Turns off the SPDIF output.
- **SPDIF/RAW**: If you have connected your DIGITAL AUDIO OUT to a multi-channel decoder/receiver.
- **SPDIF/PCM**: Only if your receiver is not capable of decoding multi-channel audio.

SETUP Menu Setting

Audio Setup Page

Downmix

This options allows you to set the stereo analog output of your DVD Player.

LT/RT: Select this option if your DVD Player is connected to a Dolby Pro Logic decoder.

Stereo: Select this option when output delivers sound only to two front speakers.

Dolby digital

The options included in Dolby Digital Setup are: 'Dual Mono' and 'Dynamic'.

Dual Mono

Stereo: Left mono sound will send output signals to Left speaker and Right mono sound will send output signals to Right speaker.

L-Mono: Left mono sound will send output signals to Left speaker and Right speaker.

R-Mono: Right mono sound will send output signals to Left speaker and Right speaker.

Mix-Mono: Left and Right mixed mono sound will send output signals to Left and Right speakers.

Dynamic

Dynamic range compression.

Video Setup Page

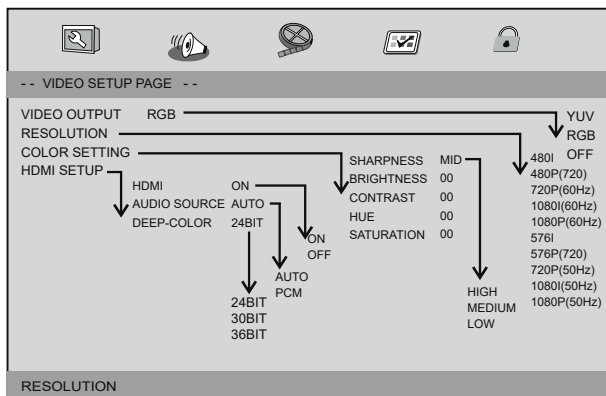

VIDEO OUTPUT
Set it for SCART output.

RESOLUTION
Please select proper resolution according to your TV.

COLOR SETTING
Setting the video quality.

HDMI
Setting the options related to the HDMI.

Preference Page

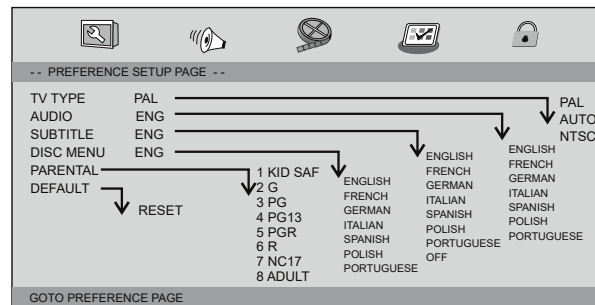

TV Type

Selecting the colour system that corresponds to your TV when AV outputs. This DVD Player is compatible with both NTSC and PAL. PAL - Select this if the connected TV is PAL system. It will change the video signal of a NTSC disc and output in PAL format. NTSC - Select this if the connected TV is NTSC system. It will change the video signal of a PAL disc and output in NTSC format. Auto: Change the video signal output automatic according to the playing disk format.

Audio

Selects a language for audio (if available).

Subtitle

Selects a language for subtitle (if available).

Disc Menu

Selects a language for disc menu (if available).

Parental

Some DVDs may have a parental level assigned to the complete disc or to certain scenes on the disc. This feature lets you set a playback limitation level. The rating levels are from 1 to 8 and are country dependent. You can prohibit the playing of certain discs that are not suitable for your children or have certain discs played with alternative scenes.

Default: Back to the factory setting.

SETUP Menu Setting

Password Setup Page

Password Setup Page

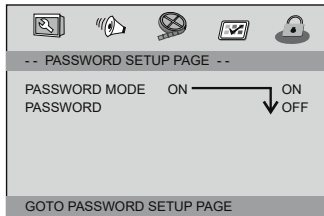

Password mode: Set password mode on/off. If set to off, change parental level will not check password.

Password: select the menu password change page.

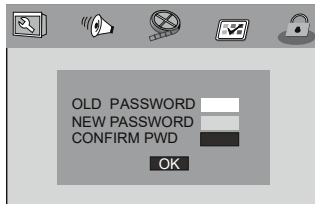

OLD PASSWORD: Enter the OLD password, (Factory setting is 1369), and the cursor will proceed automatically to NEW PASSWORD.

NEW PASSWORD: Enter the NEW password. Enter 4 digits from the remote control unit numeric buttons, and the cursor will automatically jump to CONFIRM PASSWORD.

CONFIRM PASSWORD: Confirm the NEW password by entering it again. If the confirmation is incorrect, the cursor will stay in this column. After entering, the correct new password again, the cursor will jump automatically to OK.

OK: When cursor is on this button, press ENTER key to confirm setting.

N Note: If the password has been changed, the parental and disc lock code will also be changed. The default password(1369)is always active even the password has been changed.

Parameters and specifications

Electronical parameters

Item		Standard requirement
Power requirements		AC 100-240 V , 50/60 Hz
Power consumption		< 7.5W
Operating humidity		5 % to 90 %
Output	VIDEO OUT	1 Vp-p (75Ω)
	AUDIO OUT	2 Vrms (1 KHz, 0 dB)

Storage and work circumstances:

1.Storage circumstances	Temperature	Humidity
6 months	-20°C ~ +45°C	65±20%
1 week	-20°C ~ +65°C	65±20%
2.Work circumstances	Temperature	Humidity
Standard charge	0°C ~ +45°C	65±20%
Standard discharge	-20°C ~ +65°C	65±20%

System

Laser	Semiconductor laser, wavelength 650 nm
Signal system	NTSC / PAL
Frequency response	20Hz to 20 kHz(1dB)
Signal-to-noise ratio	More than 80 dB (ANALOG OUT connectors only)
Dynamic range	More than 85 dB (DVD/CD)
USB file system	FAT32

N Note: Design and specifications are subject to change without prior notice.

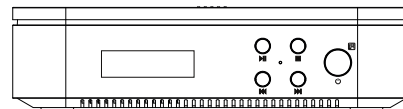

Instrukcja obsługi DVD-180

Przed podłączeniem, obsługą lub regulacją tego produktu, przeczytaj dokładnie niniejszą instrukcję obsługi.

Środki bezpieczeństwa

- 1) Zapoznaj się z zasadami bezpieczeństwa
- 2) Zachowaj niniejszą instrukcję.
- 3) Przestrzegaj ostrzeżeń.
- 4) Przestrzegaj wszystkich podanych zasad bezpieczeństwa.
- 5) Trzymaj urządzenie z dala od wody.
- 6) Czyść tylko za pomocą suchego ręcznika.
- 7) Nie blokuj otworów wentylacyjnych, zainstaluj urządzenie zgodnie z instrukcjami.
- 8) Nie instaluj urządzenia blisko źródła ciepła, takiego jak lampy, wymienniki ciepła, piece czy inne (w tym wzmacniacze) emitujące ciepło.
- 9) Nie lekceważ znaczenia odpowiedniego gniazdka. Jeśli dostarczona wtyczka nie pasuje do Twojego gniazdka, skonsultuj się z elektrykiem w sprawie wymiany niezgodnego gniazdka.
- 10) Zabezpiecz kabel, zwłaszcza przy wtyczce oraz miejscu połączenia z urządzeniem, przed nadeptaniem lub wyszarpieniem.
- 11) Używaj tylko opisanych przez producenta akcesoriów.
- 12) Odłącz urządzenie od zasilania podczas burzy lub gdy nie będzie używane przez dłuższy czas.
- 13) Wszelkie naprawy należy zlecać wykwalifikowanemu personelowi serwisowemu. Jest to zalecane przy jakichkolwiek uszkodzeniach urządzenia, np. gdy przewód zasilający lub wtyczka jest uszkodzony, na urządzenie wylała się ciecz lub przedmioty wpadły do urządzenia, urządzenie zostało poddane działaniu wilgoci, nie działa normalnie lub zostało upuszczone.
- 14) Wtyczka sieciowa jest używana jako urządzenie rozłączające i powinna być łatwo dostępna.
- 15) Nie przykrywaj otworów wentylacyjnych odtwarzacza gazetami, obrusem, zasłonami itp.
- 16) Nie ustawiaj na urządzeniu żadnego źródła otwartego ognia (np. świeczki).
- 17) Zużytych baterii pozbywaj się dbając o środowisko, w wyznaczonych do tego punktach.
- 18) Używaj odtwarzacza w temperaturze pokojowej.
- 19) Odtwarzacz nie powinien być narażony na kapanie lub rozpryskiwanie wody. Nie umieszczaj na nim żadnych przedmiotów wypełnionych płynami (np. wazonu).

2

OSTRZEŻENIE: Aby zmniejszyć ryzyko pożaru lub porażenia prądem, nie wolno wystawiać urządzenia na działanie deszczu lub wilgoci.

OSTRZEŻENIE: Baterie nie powinny być narażone na nadmierne nagrzewanie, np. poprzez światło słoneczne, ogień, świece, etc.

UWAGA: Niebezpieczeństwo wybuchu w przypadku nieprawidłowego zainstalowania baterii. Nie mieszaj starych i nowych baterii ani różnych ich typów.

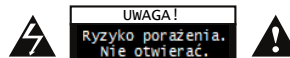

 Symbol wskazuje, że niebezpieczne napięcie powoduje w tym urządzeniu występowanie ryzyka porażenia prądem.

 Symbol wskazuje na ważne aspekty użytkowania i konserwacji w dołączonej do urządzenia dokumentacji.

 Ten symbol oznacza, że produkt ma podwójną izolację pomiędzy niebezpiecznym napięciem sieci a częściami dostępnymi dla użytkownika. Podczas serwisowania używać tylko identycznych części zamiennych.

 Niniejszy przekreślony symbol kołowego pojemnika na śmieci oznacza, że produkt jest objęty dyrektywami 2006/66/WE oraz 2012/19/UE. Wszystkie elektryczne i elektroniczne produkty powinny być utylizowane niezależnie od odpadów miejskich, z wykorzystaniem przeznaczonych do tego miejsc składowania wskazanych przez rząd lub miejscowe władze. Właściwy sposób utylizacji starego urządzenia pomoże zapobiec potencjalnie negatywnemu wpływowi na zdrowie i środowisko. Aby uzyskać więcej informacji o sposobach utylizacji starych urządzeń, należy skontaktować się z władzami lokalnymi, przedsiębiorstwem zajmującym się utylizacją odpadów lub sklepem, w którym produkt został kupiony.

 Urządzenie to zostało wyprodukowane zgodnie z dyrektywą 2004/108/WE.

3

Środki bezpieczeństwa

Ostrzeżenie

RYZYKO PORAŻENIA
NIE OTWIERAĆ

Ostrzeżenie: Odtwarzacz płyt DVD wykorzystuje system laserowy. Używanie, modyfikowanie lub wykonywanie procedur niezgodnych z treścią niniejszej instrukcji może narazić na oddziaływanie niebezpieczne dla zdrowia promieniowania.

Ostrzeżenie: Aby nie dopuścić do bezpośredniej ekspozycji na promień lasera, nie otwierać obudowy. Promieniowanie laserowe jest widoczne po otwarciu.

Ostrzeżenie: Nigdy nie patrz bezpośrednio w wiązkę lasera.

Ostrzeżenie: Nie należy instalować tego produktu na ograniczonej przestrzeni (np. na wąskiej półce).

Ostrzeżenie: Jeśli z urządzenia korzysta dziecko, opiekunowie muszą się upewnić, że zrozumiało ono całą treść instrukcji dotyczącą sposobu używania baterii do zagwarantowania prawidłowego działania urządzenia przez cały czas.

Ostrzeżenie: Jeśli bateria się przegrzeje, zacznie pęcznieć lub rozleje się, należy zaprzestać jej użytkowania.

Ostrzeżenie: Nie używaj urządzenia w miejscu o niewystarczającej wentylacji (materac, sofa, poduszka itp.).

Ostrzeżenie: Nie ponosimy żadnej odpowiedzialności, jeśli użytkownik nieprawidłowo używa baterii, nie przestrzegając instrukcji umieszczonej na opakowaniu.

Ostrzeżenie: Maksymalna długość kabla USB podłączonego do portu USB wynosi 250mm.

N Notka dotycząca Praw Autorskich:

- Prawo zabrania kopiowania, rozpowszechniania, wyświetlania pokazów, nadawania kablowo, publicznego odtwarzania oraz wypożyczania materiałów chronionych prawem autorskim bez zezwolenia.
- Produkt ten posiada funkcję chroniącą przed kopiowaniem, opracowaną przez Macrovision. Sygnały chroniące przed kopiowaniem nagrane są na niektórych płytach. Podczas nagrywania lub odtwarzania takich płyt pojawią się zakłócenia obrazu. To urządzenie wykorzystuje technologię chroniącą przed kopiowaniem, która jest chroniona prawnie określonymi patentami amerykańskimi oraz innymi prawami własności intelektualnej, posiadanymi przez Macrovision Corporation oraz innych właścicieli praw. Użycie tej technologii chroniącej przed kopiowaniem musi zostać autoryzowane przez Macrovision Corporation i jest przeznaczone do domowego lub innego ograniczonego użytku, chyba że inne użycie zostanie autoryzowane przez Macrovision Corporation. Inżynieria wsteczna i demontaż jest zabroniony.
- NUMER SERyjNY:
Numer seryjny znajduje się z tyłu urządzenia. Numer ten jest unikalny i nie pojawia się na innych urządzeniach.

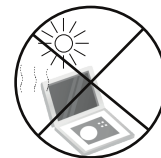

Informacje o urządzeniu

Jednostka główna

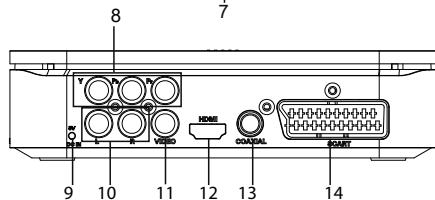
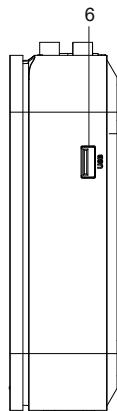
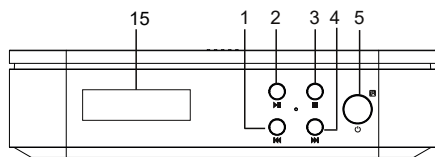

1. Przełącz w tył - poprzedni utwór
2. PLAY/PAUZA
3. STOP
4. Przełącz w przód - następny utwór
5. Przycisk POWER/Czujnik Podczerwiieni
6. Port USB
7. Przycisk otwarcia/zamknięcia pokrywy
8. Cyfrowe Wyjście Video (Y/Pb/Pr)
9. Wejście dla kabla zasilającego
10. Analogowe Wyjście Audio (lewy/prawy)
11. Analogowe Wyjście Video
12. Wyjście HDMI
13. Cyfrowe Złącze Koaksjalne
14. Gniazdo SCART (EURO)
15. Wyświetlacz

Informacje o urządzeniu

Pilot zdalnego sterowania

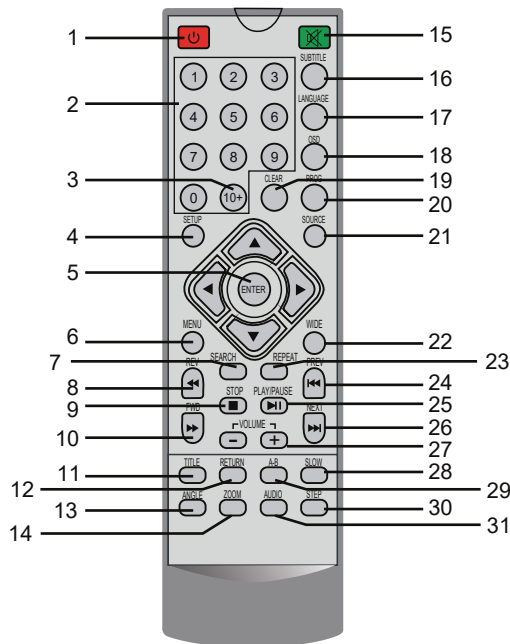

1. Włącz/Tryb Czuwania.

2. Klawiatura numeryczna (0-9)

3. Przycisk 10+
Aby wybrać utwór nr 10 lub kolejny (np. by wybrać utwór 12, najpierw naciśnij 10+, a następnie przycisk 2).

4. SETUP

Włącza/wyłącza menu konfiguracyjne.

5. ENTER

Zatwierdza wybór.

6. MENU

Powrót do menu głównego filmu (DVD).

7. SEARCH

Przejdź do punktu czasowego, tytułu lub rozdziału (w trybie DVD).

8. PRZYCIISK

Użyj, by skorzystać z 5-stopniowej prędkości przewijania w tył (x2-> x4-> x8-> x16-> x32-> PLAY). Naciśnij przycisk PLAY, aby powrócić do normalnego odtwarzania.

9. STOP

Kiedy ten przycisk zostanie naciśnięty raz, urządzenie zapisze punkt, z którego odtwarzanie zostanie wznowione po naciśnięciu przycisku PLAY. Jeśli przycisk STOP zostanie ponownie naciśnięty zamiast PLAY, nie będzie funkcji wznowienia.

10. PRZYCIISK

Użyj, by skorzystać z 5-stopniowej prędkości przewijania w przód (x2-> x4-> x8-> x16-> x32-> PLAY), naciśnij przycisk PLAY, aby powrócić do normalnego odtwarzania.

11. TITLE

Powrót do menu tytułowego filmu (DVD).

12. RETURN

Powrót z odtwarzanego filmu do menu głównego / powrót z menu głównego do odtwarzania filmu.

13. ANGLE

Przycisk ANGLE zmienia kąt widzenia (tylko na płytach DVD, które posiadają tę funkcję).

Informacje o urządzeniu

Pilot zdalnego sterowania

14.ZOOM

DVD/VCD: Użyj ZOOM, aby powiększyć lub zmniejszyć obraz wideo.

1. Wybierz ZOOM podczas odtwarzania lub zatrzymaj odtwarzanie, aby aktywować tę funkcję. Kwadratowa ramka pojawia się na krótko w prawym, dolnym rogu ekranu.

2. Każde naciśnięcie przycisku ZOOM zmienia ekran telewizora w następującej sekwencji:

2 x rozmiar → 3 x rozmiar → 4 x rozmiar → 1/2 x rozmiar →
→ 1/3 x rozmiar → 1/4 x rozmiar → normalny rozmiar

JPEG: Użyj ZOOM, aby powiększyć lub zmniejszyć obraz.

1.Naciśnij 'ZOOM' .

2.Użycie ►► powiększy, a ◀◀ pomniejszy obraz.

Przyciski ▲▼◀► służą do nawigacji po powiększonym obrazku.

15. ✖

Wycisz.

16.SUBTITLE

Służy do wyboru języka wyświetlanych napisów (zależnie od filmu).

17.LANGUAGE

Wybierz, by ustawić język menu.

18.OSD

Wyświetla informacje o odtwarzanym pliku.

19.CLEAR

Usuwa wprowadzoną wartość po kliknięciu SEARCH lub PROGRAM.

20.PROG

DVD/VCD: Umożliwia zapisanie ulubionych ścieżek z płyty.

Po naciśnięciu przycisku, na ekranie pojawi się PROGRAM MENU, gdzie można użyć przycisku numerycznego do wprowadzenia numerów tytułów, rozdziałów lub utworów. Po wybraniu PLAY rozpocznie się odtwarzanie. Aby wznowić normalne odtwarzanie, przyciśnij PROG, by wyjść z PROGRAM MENU.

21. SOURCE

DVD/USB.

22.WIDE

Zmienia proporcje wyświetlania odtwarzanego pliku.

23.REPEAT

Naciśnij podczas odtwarzania, by wybrać sposób powtarzania:

DVD: rozdziału/tytułu/wyłączyć.

CD/VCD: pojedynczego utworu/wszystkich utworów/wyłączyć.

MP3: pojedynczego utworu/folderu/wyłączyć.

24.PREV ◀◀

Przejdź do poprzedniego rozdziału/początku ścieżki.

25.PLAY/PAUSE

Naciśnij raz, by wstrzymać odtwarzanie, naciśnij ponownie, by wznowić odtwarzanie.

26.NEXT ►►

Przejdź do kolejnego rozdziału / kolejnej ścieżki.

27.VOL +/-

Dostosuj poziom głośności.

28.SLOW

Naciśnij kilkakrotnie, aby włączyć wolne odtwarzanie. Dostępne prędkości wynoszą: 1/2,1/4,1/8,1/16 i normalny.

29.A-B

Ustaw punkt początkowy i końcowy do zapętlenia wybranego fragmentu nagrania.

30.STEP

Przewijanie poklatkowe (w trybie DVD)

31.AUDIO

DVD: Naciśnij w trakcie odtwarzania, by zmienić ścieżkę dźwiękową (zależne od filmu).

CD/VCD: Naciśnij w trakcie odtwarzania, by uruchamiać inny kanał audio (lewy, prawy, mix, stereo).

Menu Użytkownika

Główne menu konfiguracyjne

Użyj przycisku SETUP, by przejść do głównego menu konfiguracyjnego. Następnie za pomocą klawiszy kierunkowych

▲▼◀▶ wybierz preferowane ustawienie. Po wprowadzeniu ustawień naciśnij SETUP, by wyjść z menu.

Można modyfikować następujące pozycje menu:

USTAWIENIA GŁÓWNE: wyświetla ogólne informacje o urządzeniu.

AUDIO: wyświetla menu dźwięku.

VIDEO: wyświetla menu obrazu.

PREFERENCJE: wyświetla preferencje użytkownika.

HASŁO: wybiera menu zabezpieczeń.

Ustawienia ogólne

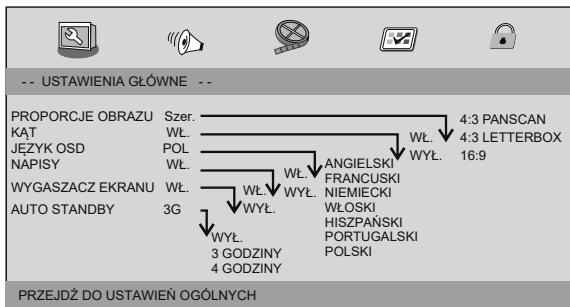

PROPORCJE OBRAZU: wybór proporcji obrazu.

4:3 PANSKAN: wybierz, jeśli masz kineskopowy telewizor i chcesz zmniejszyć obraz z obu stron lub wybrać format dopasowany do telewizora.

4:3 LETTERBOX: jeśli masz kineskopowy telewizor, będzie wyświetlany szeroki obraz z czarnymi pasami na górze i na dole.

16:9: możliwy w przypadku telewizorów panoramicznych.

KĄT

Wyświetla w prawym rogu ekranu bieżące informacje o ustawieniu kamery (jeśli opcja jest dostępna na płycie).

JĘZYK OSD

Wybierz, w jakim języku ma się wyświetlać menu urządzenia.

NAPISY

Przed wybraniem tej funkcji należy upewnić się, że dysk zawiera napisy, a telewizor obsługuje tę funkcję.

WYGASZACZ EKRANU

Włącza/wyłącza wygaszacz ekranu.

AUTO STANDBY

Ta funkcja służy do wyboru ustawień automatycznego czuwania po 3 lub 4 godzinach.

3 GODZINY: urządzenie przełączy się w tryb czuwania po 3 godzinach, jeśli w tym okresie nie będzie interakcji ze strony użytkownika.

4 GODZINY: urządzenie przejdzie w tryb czuwania po 4 godzinach, jeśli w tym okresie nie będzie interakcji ze strony użytkownika.

WYŁ.: funkcja automatycznego czuwania jest wyłączona, a urządzenie pozostanie włączone, nawet jeśli nie będzie interakcji ze strony użytkownika.

Menu Użytkownika

Ustawienia audio

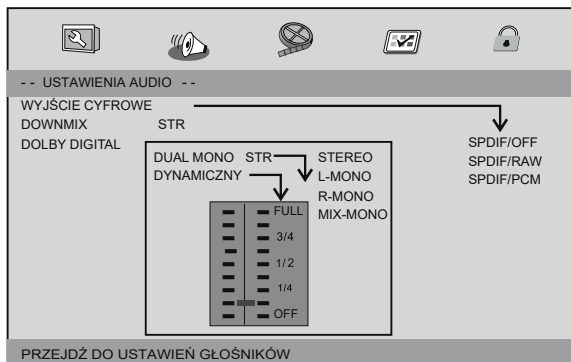

WYJŚCIE CYFROWE

Funkcja służy do wyboru wyjścia SPDIF: SPDIF Off, SPDIF/RAW, SPDIF/PCM.

- **SPDIF Off:** Wyłącza sygnał SPDIF.
- **SPDIF/RAW:** Jeśli podłączasz wielokanałowy dekodery/amplifier.
- **SPDIF/PCM:** Jeśli odbiornik nie dekoduje wielokanałowego dźwięku.

DOWNMIX

Ta opcja umożliwia ustawienie wyjścia analogowego stereo twojego Odtwarzacza DVD.

- LT/RT:** jeśli Twój odtwarzacz jest podłączony do dekodera Dolby Pro Logic.
- Stereo:** jeśli dźwięk jest dostarczany tylko do dwóch głównych głośników.

DOLBY DIGITAL

Dostępne opcje Dolby Digital Setup to: "Dual Mono" i "Dynamiczny".

Dual Mono

Stereo: Lewy dźwięk mono wyśle sygnał do lewego głośnika, a Prawy dźwięk mono wyśle sygnał do prawego głośnika.

L-Mono: Lewy dźwięk zostanie wysłany do obu głośników.

R-Mono: Prawy dźwięk mono zostanie wysłany do obu głośników.

Mix-Mono: połączony lewy i prawy dźwięk mono zostanie wysłany do obu głośników.

Dynamiczny

Kompresja zakresu dynamicznego.

Menu Użytkownika

Ustawienia video

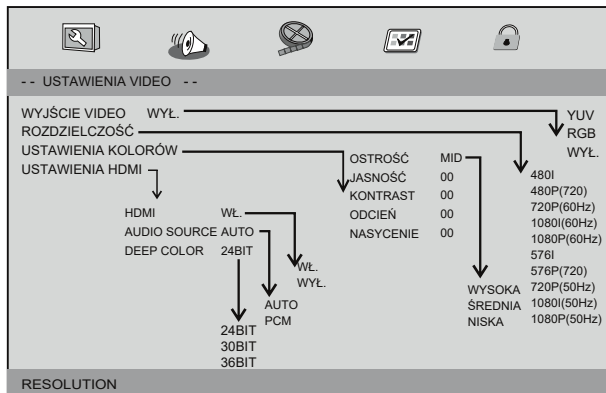

WYJŚCIE VIDEO

Ustawienia do wyjścia SCART.

ROZDZIELCZOŚĆ

Proszę ustawić rozdzielczość odpowiednią do posiadanego odbiornika, w przeciwnym przypadku telewizor nie będzie prawidłowo wyświetlać obrazu.

USTAWIENIA KOLORÓW

Ustawienia jakości obrazu.

USTAWIENIA HDMI

Ustawienia wyjścia HDMI.

Preferencje

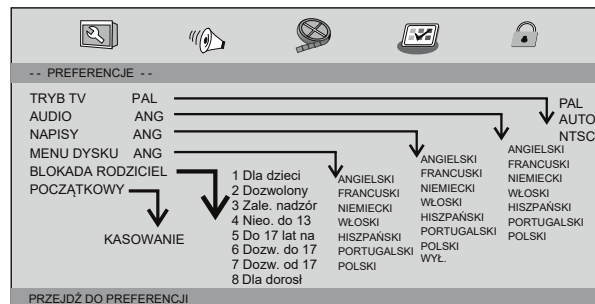

TRYB TV

Wybór systemu kolorów, który odpowiada Twojemu telewizorowi. Niniejszy odtwarzacz DVD jest kompatybilny zarówno z NTSC, jak i PAL.

PAL - Wybierz tę opcję, jeśli podłączony telewizor ma system PAL. To spowoduje zmianę parametru sygnału wideo płyty NTSC i nadanie sygnału w formacie PAL.

NTSC - wybierz tę opcję, jeśli podłączony telewizor ma system NTSC. To zmieni sygnał wideo z płyty PAL i nada sygnał w formacie NTSC. Auto: Zmienia wyjściowy sygnał wideo zależnie od formatu dysku.

AUDIO - Wybiera język fonii (spośród dostępnych).

NAPISY - Wybiera język napisów (spośród dostępnych).

MENU DYSKU - Wybiera język dla menu płyty (spośród dostępnych).

BLOKADA RODZICIEL

Niektóre płyty DVD mogą mieć ochronę rodzicielską przypisaną do całej płyty lub do niektórych scen na płycie. Ta funkcja umożliwia ustawienie poziomu ograniczenia odtwarzania. Poziomów jest 8 i są uzależnione od kraju. Możesz zabronić odtwarzania płyt, które nie są odpowiednie dla Twoich dzieci lub mieć płyty z wyciętymi scenami.

POCZĄTKOWY - Powrót do ustawień fabrycznych.

Menu Użytkownika

Ustawienia hasła

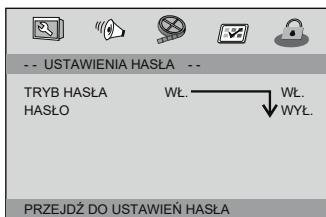

TRYB HASŁA: Włącz/wyłącz tryb hasła. Jeśli jest wyłączony, można zmienić poziom kontroli rodzicielskiej bez hasła.

HASŁO: Przechodzi do strony zmiany hasła.

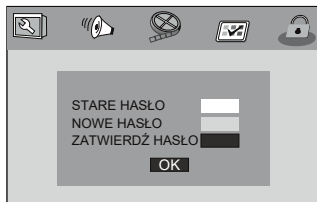

STARE HASŁO: Wprowadź stare hasło (ustawione fabrycznie to 1369), a kursor przeniesie się automatycznie do **NOWE HASŁO**.

NOWE HASŁO: Wprowadź nowe hasło. Wprowadź 4 cyfry za pomocą klawiatury numerycznej na pilocie, a kursor automatycznie przeniesie się do **POTWIERDŹ HASŁO**.

ZATWIERDŹ HASŁO: Potwierdź nowe hasło, wprowadzając je ponownie. Jeśli potwierdzenie jest nieprawidłowe, kursor pozostanie w tej kolumnie. Po ponownym wprowadzeniu poprawnego nowego hasła, kursor przeniesie się automatycznie do **OK**.

OK: Gdy kursor znajduje się w tym miejscu, przyciśnij ENTER, aby zatwierdzić.

N Uwaga: Jeśli hasło zostało zmienione, hasło kontroli rodzicielskiej oraz kod blokady płyty również zostanie zmieniony. Domyślne hasło (1369) jest zawsze aktywne, nawet po jego zmianie.

Specyfikacja techniczna.

Parametry elektroniczne

Pozycja		Wymagania
Zasilanie		AC 100-240 V, 50/60 Hz
Pobór mocy		<7.5W
Wilgotność operacyjna		od 5% do 90%
Sygnał wyjściowy	VIDEO	1 Vp-p (75Ω)
	AUDIO	2 Vrms (1 KHz, 0 dB)

Przechowywanie i warunki pracy.

1. Warunki przechowywania	Temperatura	Wilgotność
6 miesięcy	-20°C ~ +45°C	65±20%
1 tydzień	-20°C ~ +65°C	65±20%
2. Warunki pracy	Temperatura	Wilgotność
urządzenie włączone	0°C ~ +45°C	65±20%
urządzenie wyłączone	-20°C ~ +65°C	65±20%

System

Laser	laser półprzewodnikowy o długości fali 650nm
System sygnału	NTSC / PAL
Pasma przenoszenia	od 20Hz do 20kHz (1dB)
SNR	ponad 80dB (dla połączeń analogowych)
Zakres dynamiczny	ponad 85dB (DVD/CD)
System plików USB	FAT32

N Konstrukcja i specyfikacje mogą ulec zmianie bez wcześniejszego powiadomienia.

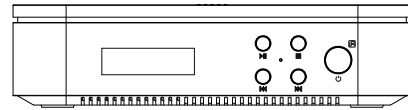

Bedienungsanleitung DVD-180

Lesen Sie bitte das Handbuch vor dem Start.

SICHERHEITSHINWEISE

1. Lesen Sie bitte vor der ersten Inbetriebnahme die Sicherheitsvorschriften aufmerksam durch.
2. Lassen Sie dieses Handbuch.
3. Warnungen beachten.
4. Befolgen Sie alle Sicherheitsregeln.
5. Stellen Sie keine mit Flüssigkeiten gefüllten Gegenstände, z.B. Blumen, Vasen, auf das Gerät. Vermeiden Sie das Aufstellen Nahe an Wasserquellen, wie etwa Aquarien.
6. Nur mit einem trockenen Tuch reinigen.
7. Es dürfen keine Gegenstände auf das Gerät gestellt werden (Überhitzung und Empfangsstörungen drohen). Vermeiden Sie das Eindringen von Fremdkörpern und Flüssigkeiten in das Gerät. Kleine Kinder bitte fernhalten!
8. Installieren Sie das Gerät nicht in der Nähe von Wärmequellen wie Lampen, Wärmetauschern, Öfen oder anderen (einschließlich Verstärkern), die Wärme abgeben
9. Wenn der mitgelieferte Stecker nicht in Ihre Steckdose passt, wenden Sie sich an mit einem Elektriker bezüglich des Ersetzens eines inkompatiblen Auslasses.
10. Sichern Sie das Kabel, insbesondere am Stecker und am Verbindungspunkt mit dem Gerät, bevor Sie es betreten.
11. Verwenden Sie nur Originalzubehör
12. STB während Sturm, Naturkatastrophen und vor dem Reinigen oder langer Abwesenheit zu Hause vom Netz entfernen. Hersteller-Garantie haftet nicht bei Blitzschlägen.
13. Alle Reparaturen sollten von qualifiziertem Servicepersonal durchgeführt werden.
14. Der Netzstecker dient als Trennvorrichtung und sollte leicht zugänglich sein.
15. Decken Sie nicht die Lüftungsöffnungen mit Zeitungen, Tischdecken usw. ab.
16. Nicht in direkter Sonnenlicht aufstellen. Vor Kälte, Hitze und Feuchtigkeit schützen.
17. Entsorgen Sie verbrauchte Batterien an den dafür vorgesehenen Stellen.
18. Wenn Sie den Empfänger zu einem Raum mit anderer Temperatur bringen (heißer oder kühler als zuvor), warten Sie bitte ca. 1 Stunde bis Sie ihn ins Netz anschließen, sonst kann es zur Beschädigung kommen.

Hinweis: Um das Risiko von Feuer oder Stromschlag zu reduzieren, Setzen Sie das Gerät nicht Regen oder Feuchtigkeit aus.i.

Hinweis: Batterien sollten nicht übermäßig belastet werden Heizung, zB durch Sonnenlicht, Feuer, Kerzen usw.

Hinweis: Explosionsgefahr bei falsch installierter Batterie. Mischen Sie keine alten und neuen Batterien oder verschiedene Typen.



Symbol sagt Ihnen, das Sie den Receiver nicht selbständig öffnen dürfen (Risiko vom elektrischen Schock).



Das Symbol weist auf wichtige Aspekte der Verwendung und Wartung in der Dokumentation des Geräts hin.



Symbol der doppelten Isolierung. Dieses Symbol sagt Ihnen, das Ihr Receiver elektrisch sicher für den normalen Gebrauch ist, wie im Kapitel „Sicherheitshinweise“ beschrieben.



Befindet sich dieses Symbol (durchgestrichene Abfalltonne auf Rädern) auf dem Gerät, bedeutet dies, dass für dieses Gerät die Europäische Richtlinie 2012/19/EG gilt. Informieren Sie sich über die örtlichen Bestimmungen zur getrennten Sammlung elektrischer und elektronischer Geräte. Richten Sie sich nach den örtlichen Bestimmungen und entsorgen Sie Altgeräte nicht über Ihren Hausmüll. Durch die korrekte Entsorgung Ihrer Altgeräte werden Umwelt und Menschen vor möglichen negativen Folgen geschützt.



Dieses Zeichen bedeutet die Konformität Ihres Gerätes mit den europäischen Richtlinien: 2006/95/EC (betreffs elektromagnetischen Kompatibilität, Niederspannungsrichtlinie und ihre Ergänzungsrichtlinien), 2004/108/EC (Richtlinie über die elektromagnetische Verträglichkeit und ihre Ergänzungsrichtlinien).

SICHERHEITSHINWEISE

Hinweis: Um Risiken zu vermeiden, öffnen Sie NIEMALS selbst das Gehäuse!

Hinweis: Der DVD-Player verwendet ein Lasersystem. Das Verwenden, Modifizieren oder Durchführen von Prozeduren, die nicht mit dem Inhalt dieser Anleitung übereinstimmen, kann Sie den Auswirkungen von gesundheitsgefährdender Strahlung aussetzen.

Hinweis: Um eine direkte Einwirkung des Laserstrahls zu vermeiden, öffnen Sie das Gehäuse nicht. Laserstrahlung ist nach dem Öffnen sichtbar.

Hinweis: Blicken Sie niemals direkt in den Laserstrahl.

Hinweis: Installieren Sie dieses Produkt nicht in einem begrenzten Raum (z. B. in einem schmalen Regal).

Hinweis: Wenn das Gerät von einem Kind benutzt wird, müssen die Eltern sicherstellen, dass sie den gesamten Inhalt der Anweisungen zur Verwendung des Akkus verstehen

Hinweis: Wenn der Akku überhitzt, zu quellen beginnt oder verschüttet wird, den Gebrauch einstellen.

Hinweis: Verwenden Sie das Gerät nicht an einem anderen Ort unzureichende Belüftung (Matratze, Sofa, Kissen, etc.).

Hinweis: Wir übernehmen keine Verantwortung, wenn der Benutzer die Batterie missbrauchen, Bitte folgen Sie den Anweisungen auf der Verpackung.

Hinweis: Die maximale Länge des am USB-Port angeschlossenen USB-Kabels beträgt 250 mm.

N Der Copyright-Hinweis:

Das Produkt verbietet das Kopieren, Aufführen, Ausstellen, öffentliche Ausstellen und Vermieten von urheberrechtlich geschütztem Material ohne Erlaubnis.

Dieses Produkt verfügt über eine von Macrovision entwickelte Kopierschutzfunktion. Kopierschutzsignale werden auf einigen Discs aufgezeichnet. Einige Discs sind gegen Aufnahme geschützt. Bei der Aufnahme oder Wiedergabe solcher Discs treten die Störungen auf Bild. Dieses Gerät verwendet Kopierschutztechnologie. Es ist durch gesetzlich definierte US-Patente (von Macrovision Corporation und andere) geschützt. Die Verwendung der Kopierschutztechnologie muss von der Macrovision Corporation genehmigt werden. Es ist für den Heimgebrauch zudenken. Die Demontage ist untersagt.

Seriennummer:
Die Seriennummer befindet sich auf der Rückseite des Geräts. Diese Nummer ist einzigartig und erscheint nicht auf anderen Geräten.

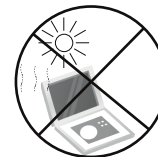

Beschreibung

Haupteinheit

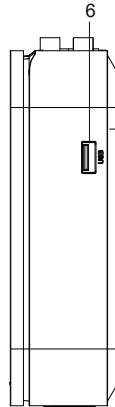
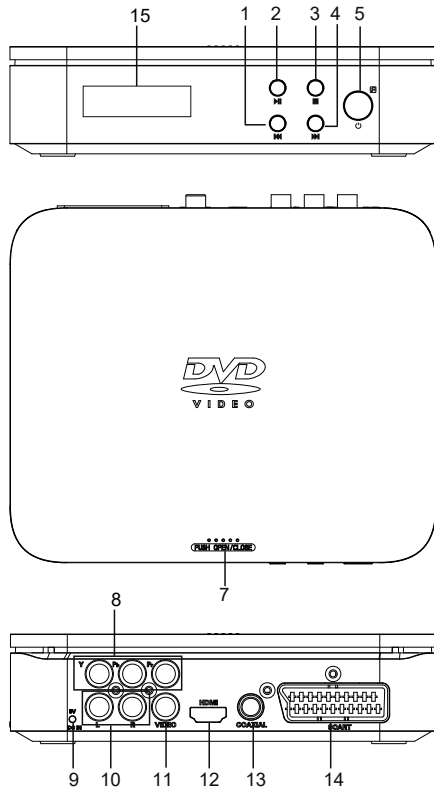

1. Zurückschalten - vorheriges Track
2. Play/ PAUZA
3. STOP
4. Weiterschalten - nächstes Track
5. Taste POWER / Infrarotsensor
6. USB-Port
7. Taste zum Öffnen / Schließen der Abdeckung
8. Digitaler Videoausgang (Y / Pb / Pr)
9. Eingang für das Netzkabel
10. Analoger Audioausgang (links / rechts)
11. Analoger Videoausgang
12. HDMI-Ausgang
13. Digitaler Koaxialstecker
14. SCART
15. Display

Beschreibung

Fernbedienung

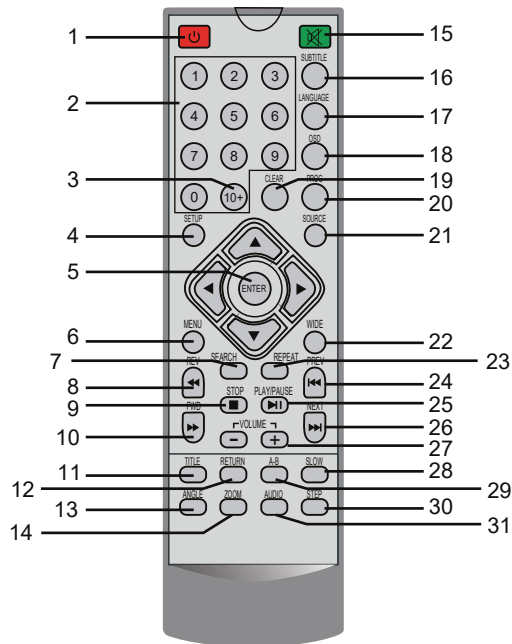

1.

Einschalten / Standby-Modus.

2. Zifferntastatur (0-9).

3. Taster 10+

Um die Titelnummer 10 oder die nächste auszuwählen (um z. B. Track 12 auszuwählen, drücken Sie zuerst 10+ und dann 2).

8

4. SETUP

Aktiviert / deaktiviert das Konfigurationsmenü.

5. ENTER

Bestätigt die Auswahl.

6. MENU

Zurück zum Hauptfilmmenü (DVD).

7. SEARCH

Gehe zum Zeitpunkt, Titel oder Abschnitt (im DVD-Modus).

8. Knopf

Verwenden Sie diese Option, um die 5-stufige Rückspulgeschwindigkeit zu verwenden (x2-> x4-> x8-> x16-> x32-> PLAY). Drücken Sie die Taste PLAY, um zur normalen Wiedergabe zurückzukehren.

9. STOP

Wenn diese Taste einmal gedrückt wird, speichert das Gerät den Punkt, ab dem die Wiedergabe fortgesetzt wird, wenn Sie die Taste PLAY drücken. Wenn die STOP-Taste statt PLAY erneut gedrückt wird, gibt es keine Wiederaufnahmefunktion.

10. Knopf

Verwenden Sie diese Option, um die 5-stufige Vorwärtsgeschwindigkeit zu verwenden (x2-> x4-> x8-> x16-> x32-> PLAY), Drücken Sie die PLAY-Taste, um zur normalen Wiedergabe zurückzukehren.

11. TITLE

Zurück zum Titelmnü des Films (DVD).

12. RETURN

Rückkehr vom wiedergegebenen Film zum Hauptmenü / Rückkehr aus dem Hauptmenü für die Filmwiedergabe.

13. ANGLE

Die ANGLE-Taste ändert den Gesichtswinkel (nur bei DVDs mit dieser Funktion).

9

Beschreibung

Fernbedienung

14.ZOOM

DVD / VCD: Verwenden Sie ZOOM, um das Videobild zu vergrößern oder zu verkleinern.

1. Wählen Sie ZOOM während der Wiedergabe oder stoppen Sie die Wiedergabe, um diese Funktion zu aktivieren der quadratische Rahmen erscheint kurz in der unteren rechten Ecke des Bildschirms.

2. Bei jedem Drücken der ZOOM-Taste ändert sich der Fernsehbildschirm in der folgenden Sequenz:

2 x Größe → 3 x Größe → 4 x Größe → 1/2 x Größe →
→ 1/3 x Größe → 1/4 x Größe → normale Größe

JPEG: Verwenden Sie ZOOM, um das Bild zu vergrößern oder zu verkleinern.

Vergrößern ►► und Verkleinern ◀◀ das Bild.

Die Tasten ▲▼◀► werden verwendet, um das vergrößerte Bild zu navigieren.

15.⊗

Ton aus.

16.SUBTITLE

Es wird verwendet, um die Sprache der angezeigten Untertitel auszuwählen (abhängig vom Film).

17.LANGUAGE

Wählen Sie, um die Menüsprache einzustellen.

18.OSD

Zeigt Informationen über die abgespielte Datei an.

19.CLEAR

Entfernt den eingegebenen Wert nach dem Klicken auf SEARCH oder PROGRAM.

20.PROG

DVD/VCD: Ermöglicht Ihnen, Ihre Favorite-Tracks von der Disc zu speichern. Nach dem Drücken der Taste erscheint das PROGRAMMENÜ auf dem Bildschirm. Sie können mit der Zifferntaste die Titelnummern, Kapitel oder Titel eingeben. Wählen Sie PLAY und die Wiedergabe beginnt. Um zur normalen Wiedergabe zurückzukehren, drücken Sie PROG, um das gleichzeitig PROGRAMMENÜ zu verlassen.

21. SOURCE

DVD/USB.

22.WIDE

Ändert das Seitenverhältnis der Wiedergabedatei.

23.REPEAT

Drücken Sie während der Wiedergabe, um die Wiederholungsmethode auszuwählen:

DVD: Abschnitt/Titel/aus.

CD / VCD: einzelner Titel/alle Titel/ausschalten.

MP3: Einzeltitel /Folder/deaktivieren.

24.PREV ◀◀

Gehe zum vorherigen Abschnitt/Anfang des Pfades.

25.PLAY/PAUSE

Drücken Sie einmal, um die Wiedergabe zu pausieren, drücken Sie erneut, um die Wiedergabe fortzusetzen.

26.NEXT ►►

Gehe zum nächsten Kapitel/nächsten Pfad.

27.VOL +/-

Lautstärke (lauter/leiser).

28.SLOW

Drücken Sie wiederholt, um die langsame Wiedergabe zu aktivieren. Verfügbare Geschwindigkeiten sind: 1/2, 1/4, 1/8, 1/16 und normal.

29.A-B

Stellen Sie den Start- und Endpunkt so ein, dass der ausgewählte Teil der Aufnahme in einer Schleife wiedergegeben wird.

30.STEP

Bild für Bild (überspringen) (im DVD-Modus)

31.AUDIO

DVD: Drücken Sie während der Wiedergabe, um den Soundtrack zu ändern (abhängig vom Film).

CD/VCD: Drücken Sie während der Wiedergabe, um einen anderen Audiokanal zu starten (links, rechts, Mix, Stereo).

Benutzermenü

Hauptmenü

Verwenden Sie die SETUP-Taste, um zum Hauptkonfigurationsmenü zu gelangen. Wählen Sie dann mit den Richtungstasten ▲▼◀▶ die gewünschte Einstellung. Dann drücken Sie SETUP, um das Menü zu verlassen.

Sie können die folgenden Menüoptionen ändern:

ALLGEMEINE SETUP - MENÜ: Zeigt allgemeine Informationen über das Gerät an.

AUDIO SETUP SEITE: Zeigt das Tonmenü an.

VIDEO SETUP: Zeigt das Bildmenü an.

VORZUG-EINSTELLUNGEN: Zeigt Benutzereinstellungen an.

PASSWORT SETUP MENÜ: wählt das Sicherheitsmenü aus.

Allgemeines Setup - Menü

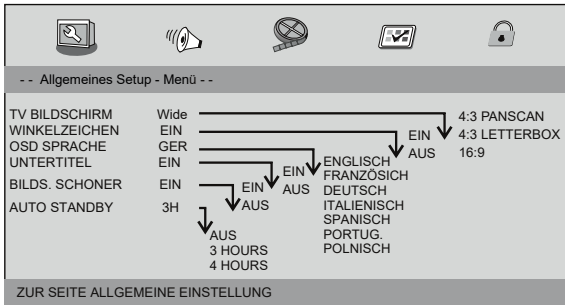

TV BILDSCHIRM: Wählen Sie das Bildspropotion.

4:3 PANSKAN: Wählen Sie, ob Sie ein CRT-TV-Gerät haben und Sie wollen verkleinere das Bild auf beiden Seiten oder wähle das passende Format für TV.

4:3 LETTERBOX: Wenn Sie eine CRT-Röhre haben, wird es sein Breitbildanzeige mit schwarzen Streifen oben und unten.

16:9: möglich mit Breitbildfernsehern.

WINKELZEICHEN

Zeigt die aktuellen Kameraeinstellungen in der rechten Ecke des Bildschirms an (wenn die Option auf der Disc verfügbar ist).

OSD SPRACHE

Wählen Sie aus, in welcher Sprache das Gerätemenü angezeigt werden soll.

UNTERTITEL

Bevor Sie diese Funktion auswählen, stellen Sie sicher, dass die Disk Untertitel enthält und der Fernseher diese Funktion unterstützt.

BILDS. SCHONER

Schaltet den Bildschirmschoner ein/aus.

AUTO STANDBY

Diese Funktion wird verwendet, um nach 3 oder 4 Stunden den automatischen Modus auszuwählen.

3 HOURS: Das Gerät schaltet nach 3 Stunden in den Standby-Modus, wenn während dieser Zeit keine Interaktion des Benutzers stattfindet.

4 HOURS: Das Gerät geht nach 4 Stunden in den Standby-Modus, wenn während dieser Zeit keine Interaktion des Benutzers stattfindet.

AUS: Die automatische Standby-Funktion ist deaktiviert. Das Gerät ist eingeschaltet, auch wenn es keine Interaktion vom Benutzer geben wird.

Benutzermenü

AUDIO SETUP SEITE

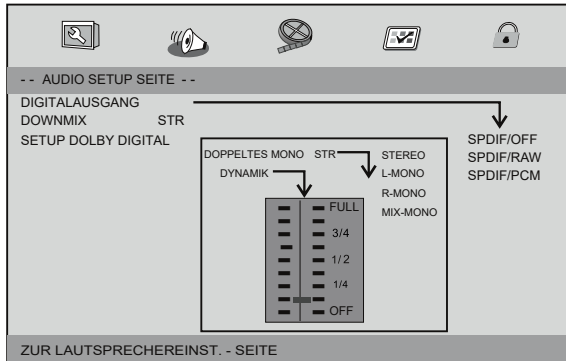

DOLBY DIGITAL

Verfügbare Dolby Digital Setup-Optionen sind: "Dual Mono" und "Dynamic".

DOPPELTES MONO

Stereo: Der linker Monosound sendet ein Signal an den linken Lautsprecher.

Ein rechter Mono-Sound sendet ein Signal an den rechten Lautsprecher.

L-Mono: Der linker Ton wird an beide Lautsprecher gesendet.

R-Mono: Der rechter Mono-Sound wird an beide Lautsprecher gesendet.

Mix-Mono: Kombiniertes linker und rechter Mono-Sound wird an beide Lautsprecher gesendet.

DYNAMIK

Dynamikbereich-Komprimierung.

DIGITALAUSGANG

Die Funktion wird verwendet, um den SPDIF-Ausgang auszuwählen:

- **SPDIF Off:** Schaltet das SPDIF-Signal aus.
- **SPDIF/RAW:** Wenn Sie einen Mehrkanal-Decoder / Receiver anschließen.
- **SPDIF/PCM:** Wenn der Receiver keinen Mehrkanalton dekodiert.

DOWNMIX

Mit dieser Option können Sie den Stereo-Analogausgang Ihres DVD-Players einstellen.

LT/RT: Wenn Ihr Player an einen Dolby Pro Logic-Decoder angeschlossen ist.

Stereo: Wenn der Ton nur an die beiden Hauptlautsprecher gesendet wird.

Benutzermenü

VIDEO SETUP

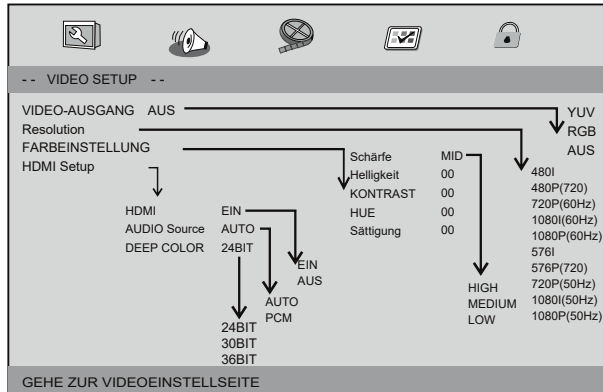

VIDEOAUSGANG

Einstellungen für den SCART-Ausgang.

Resolution

Bitte stellen Sie die Auflösung für Ihren Receiver ein.
Andernfalls zeigt das Fernsehgerät das Bild nicht richtig an.

FARBEINSTELLUNG

Einstellungen für die Bildqualität.

HDMI Setup

HDMI-Ausgangseinstellungen.

VORZUGSEINSTELLUNGEN

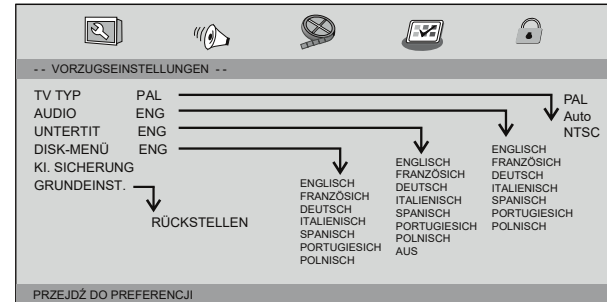

TV TYP

Wählen Sie ein Farbsystem, das zu Ihrem Fernseher passt.

Dieser DVD-Player ist sowohl mit NTSC als auch PAL kompatibel.

PAL - Wählen Sie diese Option, wenn das angeschlossene Fernsehgerät über ein PAL-System verfügt. Dies ändert das Videosignal der NTSC-Karte und gibt das Signal im PAL-Format.

NTSC - Wählen Sie diese Option, wenn das angeschlossene Fernsehgerät über ein NTSC-System verfügt.

Dadurch wird das Videosignal von der PAL-Karte geändert und das Signal im NTSC-Format ausgegeben.

Auto: Ändert das ausgegebene Videosignal abhängig vom Disc-Format.

AUDIO - Wählt die Audiosprache (unter den verfügbaren).

UNTERTIT - Wählt die Untertitelsprache (unter den verfügbaren).

DISC MENU - Wählt die Sprache für das Disc-Menü (unter den verfügbaren).

Kindersicherung

Sie können den Disc oder bestimmten Szenen auf der Disc zugewiesenen Kindersicherung einstellen. Es gibt 8 Alterstufen. Sie hängen vom Land ab. Abhängig vom Land. Sie können das Abspielen von Discs verbieten, die nicht für Ihre Kinder geeignet sind oder Discs mit Schnittszenen haben.

GRUNDEINST. - Zurück zu den Werkseinstellungen.

Benutzermenü

PASSWORT SETUP MENÜ

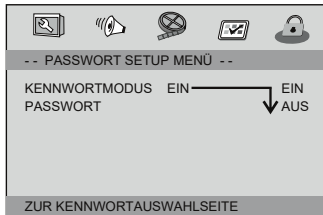

KENNWORTMODUS: Aktiviert / deaktiviert den Passwort-Modus. Wenn es deaktiviert ist, können Sie die Stufe der Kindersicherung ohne Passwort ändern.

PASSWORT: Passwort ändern.

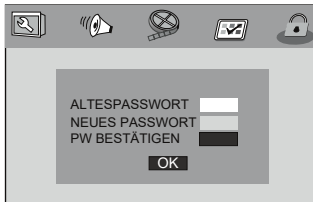

ALTESPASSWORT: Geben Sie das alte Passwort ein (Werkseinstellung: 1369), der Cursor automatisch geht zum "NEUEN PASSWORT"
NEUES PASSWORT: Geben Sie ein neues Passwort ein.
Geben Sie über die Zifferntastatur auf der Fernbedienung 4 Ziffern ein und der Cursor bewegt sich automatisch auf **PASSWORT BESTÄTIGEN**.

PW BESTÄTIGEN: Bestätigen Sie das neue Passwort.
Wenn die Bestätigung falsch ist, bleibt der Cursor in dieser Spalte.
Nachdem Sie das korrekte neue Passwort erneut eingegeben haben, wird der Cursor automatisch auf **OK** gesetzt.

OK: Wenn sich der Cursor an dieser Stelle befindet, drücken Sie zur Bestätigung **ENTER**.

N Hinweis: Wenn das Passwort geändert wurde, das Passwort für die Kindersicherung und der CD-Sperrcode wird ebenfalls geändert.
Das Standardpasswort (1369) ist immer aktiv, auch nachdem es geändert wurde.

Technische Daten

Elektronische Parameter

Bereich		Anforderungen
Versorgung		AC 100-240 V, 50/60 Hz
Leistungsaufnahme		<7.5W
Luftfeuchtigkeit		von 5% bis 90%
Ausgang- signal	VIDEO	1 Vp-p (75Ω)
	AUDIO	2 Vrms (1 KHz, 0 dB)

Lager- und Arbeitsbedingungen

1. Lagerbedingungen	Temperatur	Feuchtigkeit
6 Monate	-20°C ~ +45°C	65±20%
1 Woche	-20°C ~ +65°C	65±20%
2. Arbeitsbedingungen	Temperatur	Feuchtigkeit
Gerät eingeschaltet	0°C ~ +45°C	65±20%
Gerät ausgeschaltet	-20°C ~ +65°C	65±20%

System

Laser	Halbleiterlaser mit Wellenlänge 650nm
Signalssystem	NTSC / PAL
Frequenzgang	von 20Hz bis 20kHz (1dB)
SNR	über 80dB (für analoge Verbindungen)
Dynamikbereich	über 85dB (DVD/CD)
USB-Dateisystem	FAT32

N Design und Spezifikationen können ohne Vorankündigung geändert werden.

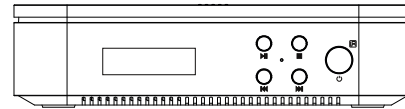

Manual de usuario DVD-180

Lee el manual de usuario antes de conectar,
manejar y ajustar este producto.

Medidas de seguridad

- 1) Familiarízate con las instrucciones de seguridad
- 2) Guarda este manual de usuario
- 3) Respeta las advertencias
- 4) Sigue todas las instrucciones de seguridad
- 5) Mantén el dispositivo alejado de agua
- 6) Límpialo solo con un trapo seco
- 7) No tapes los agujeros de ventilación, instala el dispositivo de acuerdo con las instrucciones
- 8) No instales el dispositivo cerca de una fuente que emita calor como lámparas, radiadores, estufas u otros (incluyendo amplificadores).
- 9) No desdesñes la importancia de toma de corriente. Si el enchufe no es adecuado para tu toma de corriente, consúltalo con un electricista.
- 10) Asegura el cable para no pisarlo o sacar del enchufe o del dispositivo.
- 11) Usa solo los accesorios descritos por el fabricante.
- 12) Desconecta el dispositivo de la fuente de alimentación durante la tormenta o en caso de no usarlo durante largo tiempo.
- 13) Todas las reparaciones puede llevar a cabo solamente el personal de servicio calificado. Se recomienda en caso de tener el cable o la toma dañada, echar agua encima del dispositivo, caída de objetos ajenos dentro del dispositivo, exposición a la humedad, el dispositivo no funciona normalmente o se ha caído.
- 14) El acceso debería ser fácil en caso de desconectar muy a menudo el enchufe de la red eléctrica.
- 15) No tapes los agujeros de ventilación con periódicos, manteles, cortinas etc.
- 16) No coloques en el dispositivo ningunas velas.
- 17) Desecha las pilas usadas en los puntos designados cuidando el medioambiente.
- 18) Usa el dispositivo en la temperatura de ambiente.
- 19) El dispositivo no debería ser expuesto a goteos o salpicaduras de agua. No coloques ningún objeto con líquidos encima (por ejemplo florero).

NOTA: Para reducir el riesgo de incendio o descarga eléctrica no exponga el dispositivo a la lluvia o la humedad.

NOTA: las pilas no deberían estar expuestas a calentamiento, ejemplo: luz solar, fuego, velas, etc.

PRECAUCIÓN: Peligro de explosión si las pilas están instaladas incorrectamente. No combine pilas gastadas con nuevas, ni utilice pilas de diferente tipo.



El símbolo indica que el voltaje peligroso podría causar un riesgo de descarga eléctrica.



El símbolo indica aspectos importantes de uso y mantenimiento en la documentación que viene incluida



El símbolo indica que el producto tiene doble aislamiento y es un dispositivo seguro desde el punto de vista eléctrico. Durante el mantenimiento utiliza los repuestos idénticos.



El símbolo de cubo de basura tachado en un producto, significa que cumple la Directiva europea 2002/96/EC. Infórmese sobre el sistema local de reciclaje de productos eléctricos y electrónicos.

Proceda conforme a la legislación local y no se deshaga de sus productos antiguos con la basura doméstica normal. La eliminación correcta del producto antiguo ayudará a evitar posibles consecuencias negativas para el medioambiente y la salud.



El dispositivo ha sido fabricado conforme con la directiva 2004/108/WE.

Medidas de seguridad

Advertencia

El riesgo de electrocución.
No abrir!

Advertencia: el reproductor de DVD usa el láser. Usar, modificar o realizar procedimientos inconsistentes con el contenido de este manual puede exponerlo a los efectos de la radiación peligrosa para la salud.

Advertencia: Para evitar la exposición directa al rayo láser, no abra la carcasa. La radiación de láser es visible después de la apertura.

Advertencia: no mirar directamente al rayo láser.

Advertencia: no instalar este producto en un espacio limitado (por ejemplo, en una estantería estrecha).

Advertencia: si un niño usa el dispositivo los cuidadores deben asegurarse de que entienda todo el contenido del manual debido al uso de las pilas para el funcionamiento correcto del dispositivo.

Advertencia: No usar el dispositivo en un lugar sin buena ventilación (colchón, sofá, cojín, etc.).

Advertencia: no llevamos ninguna responsabilidad si el usuario usa mal las pilas sin seguir las instrucciones en el embalaje.

Advertencia: la longitud máxima del cable USB conectado al puerto USB es de 250 mm.

N Información sobre derechos de autor:

- La ley prohíbe copiar, distribuir, reproducir y alquilar los materiales con derechos de autor sin permiso.

- Este producto tiene una función de protección de copia desarrollada por Macrovision. Las señales de protección de copia se graban en algunos discos. Durante la grabación o reproducción de dichos discos, aparecerán las distorsiones de la imagen. Este dispositivo utiliza tecnología de protección contra copias protegida por patentes americanas y otros derechos de propiedad intelectual de Macrovision Corporation y otros propietarios de derechos. El uso de esta tecnología de protección de derechos de autor debe ser autorizado por Macrovision Corporation y está destinado solo para el uso doméstico u otro uso limitado de visualización, a menos que Macrovision Corporation lo autorice. La ingeniería inversa y el desmontaje están prohibidos.

NÚMERO DE LA SERIE:

- El número de serie se encuentra en la parte posterior del dispositivo. Este número es único y no aparece en otros dispositivos.



Sobre el dispositivo

Unidad principal

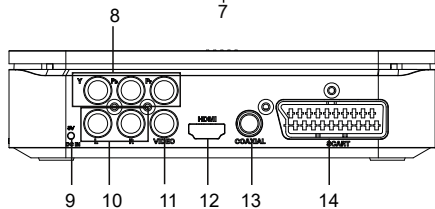
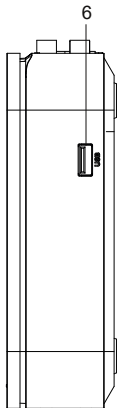
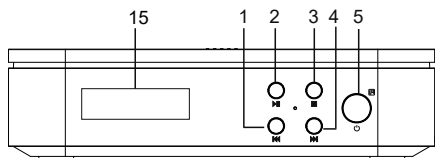

1. Rebobinar – archivo anterior
2. PLAY/PAUSA
3. STOP
4. Avanzar – siguiente archivo
5. Botón de sensor POWER / Infrarrojo
6. Puerto USB
7. Botón de abrir / cerrar la tapa
8. Salida de video digital
9. Entrada para el cable de alimentación
10. Salida de audio analógica (izquierda / derecha)
11. Salida de video analógico
12. Salida HDMI
13. Conector digital coaxial
14. Conector SCART
15. Pantalla

Sobre el dispositivo

Mando a distancia

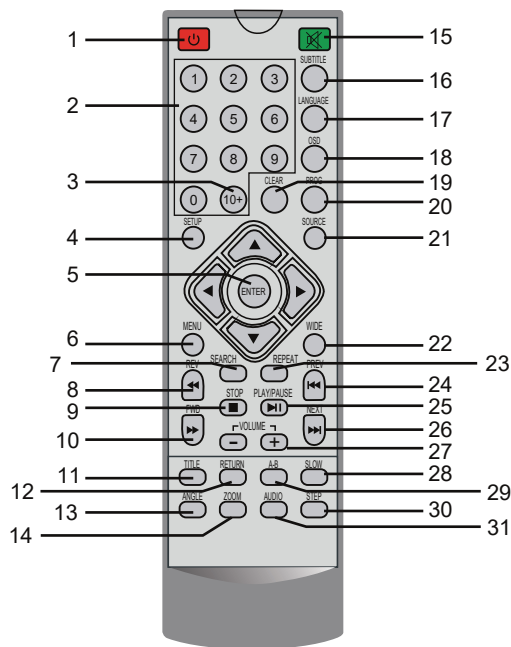

1. Encender/Modo de espera.

2. Teclado numérico (0-9).

3. Botón 10+
Para seleccionar el archivo número 10 o siguiente (por ejemplo, para seleccionar 12 primero presiona 10+, luego presiona 2).

4. SETUP
Activa/desactiva menú de configuración

5. ENTER
Confirmar la selección.

6. MENU
Volver al menú principal de la película (DVD).

7. SEARCH
Volver al fragmento que desea, al título o capítulo (en modo de DVD).

8. BOTÓN
Usar para el rebobinado de 5 velocidades (x2-> x4-> x8-> x16-> x32-> PLAY).
Presiona PLAY para la reproducción normal.

9. STOP
Al presionar este botón una vez el dispositivo memoriza donde ha parado y la reproducción se reanuda al pulsar el botón PLAY. Si se presiona nuevamente el botón STOP en lugar de PLAY, no habrá función reanudación.

10. BOTÓN
Usar para el avance de 5 velocidades (x2-> x4-> x8-> x16-> x32-> PLAY).
Presiona PLAY para la reproducción normal.

11. TITLE
Regresa al menú de la película (DVD).

12. RETURN
Regresar al menú de la película / regresar a la reproducción de la película

13. ANGLE
El botón ANGLE cambiará el ángulo de visión (sólo en DVD que tengan esta función).

Sobre el dispositivo

Mando a distancia

14.ZOOM

DVD/VCD: Usa ZOOM para agrandar o reducir la imagen de video.

1. Selecciona ZOOM durante la reproducción o para la reproducción para activar esta función. El marco cuadrado aparece por unos segundos en la esquina inferior derecha de la pantalla.

2. Cada vez que presione el botón ZOOM, la pantalla del televisor cambia en la siguiente secuencia:

2 x tamaño → 3 x tamaño → 4 x tamaño → 1/2 x tamaño →
→ 1/3 x tamaño → 1/4 x tamaño → tamaño normal

JPEG: Usa ZOOM para agrandar o disminuir la imagen.

1. Pulsa ZOOM.

2.El uso de ►► ampliará, y ◀◀ reducirá la imagen.

Los botones ▲▼◀► se utilizan para navegar por la imagen ampliada.

15.ⓧ

Mute.

16.SUBTITLE

Sirve para elegir el idioma de los subtítulos (depende de la película).

17.LANGUAGE

Selecciona para configurar el idioma del menú.

18.OSD

Muestra información sobre el archivo que se está reproduciendo.

19.CLEAR

Elimina el valor ingresado después de hacer click en SEARCH o PROGRAM.

20.PROG

DVD/VCD: Permite guardar tus pistas favoritas del disco. Al presionar el botón aparece en la pantalla PROGRAM MENU donde puedes usar el botón numérico para introducir número de los títulos, capítulos o pistas. Al pulsar PLAY empieza la reproducción. Para reanudar la reproducción normal presiona PROG para salir del PROGRAM MENU.

21. SOURCE

DVD/USB.

22.WIDE

Cambia la relación de aspecto de visualización del archivo reproducido.

23.REPEAT

Pulsa durante la reproducción para seleccionar el método de repetición:

DVD: capítulo/título/apagar.

CD/VCD: un archivo/todos los archivos/apagar.

MP3: un archivo/carpeta/apagar.

24.PREV ◀◀

Ir al capítulo anterior/al principio de la pista.

25.PLAY/PAUSE

Pulsa una vez para parar la reproducción, pulsa de nuevo para reanudar la reproducción.

26.NEXT ►►

Ir al capítulo siguiente / a la pista siguiente.

27.VOL +/-

Ajusta el volumen.

28.SLOW

Presiona repetidamente para activar la reproducción lenta. Las velocidades disponibles: 1/2, 1/4, 1/8, 1/16 y normal.

29.A-B

Ajusta el punto principal y final para recorrer la parte seleccionada de la grabación.

30.STEP

Rebobinar cuadro por cuadro (en modo DVD).

31.AUDIO

DVD: Pulsa durante la reproducción para cambiar la pista de sonido (depende de la película).

CD/VCD: Pulsa durante la reproducción para activar otro canal audio (izquierdo, derecho, mix, estéreo).

Menú de usuario

Menú de configuración principal

Usa el botón SETUP para ir al menú de configuración principal. Luego usa los botones direccionales ▲▼◀▶ para seleccionar la configuración preferida. Al ingresar en la configuración pulsa SETUP para salir del menú.

Se puede modificar las siguientes posiciones en el menú:
GENERAL: muestra información general sobre el dispositivo
AUDIO: muestra el menú de sonido
VIDEO: muestra el menú de imagen.
PREFERENCIAS: muestra las preferencias del usuario
CONTRASEÑA: selecciona el menú de seguridad

GENERAL

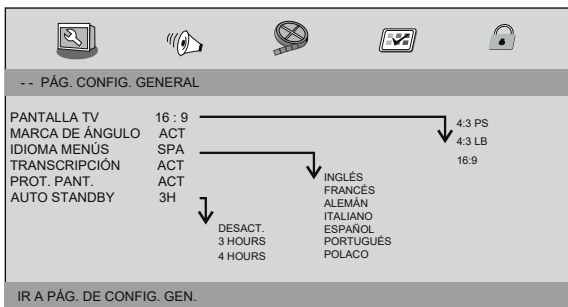

PANTALLA TV: selecciona la relación de aspecto.

4:3 PANSKAN: elige si tienes el televisor CRT y quieres reducir la imagen de ambos lados o seleccionar el formato adecuado para el televisor.

4:3 LETTERBOX: si tienes un televisor CRT la pantalla será ancha con rayas negras en la parte superior e inferior.

16:9: posible para televisores panorámicos.

MARCA DE ÁNGULO

En la esquina derecha de la pantalla muestra la información sobre la configuración de la cámara (si la opción está disponible en el disco).

IDIOMA MENÚS

Selecciona el idioma del menú de dispositivo.

TRANSCRIPCIÓN

Antes de seleccionar esta función hay que asegurarse que el disco soporta subtítulos y el televisor admite esta función.

PROT. PANT.

Activa/desactiva salvapantalla.

AUTO STANDBY

Esta función sirve para ajuste de espera automática después de 3 o 4 horas.

3 HOURS: el dispositivo pasará al modo de espera después de 3 horas, si no hay interacción del usuario durante este periodo.

4 HOURS: el dispositivo pasará al modo de espera después de 4 horas, si no hay interacción del usuario durante este periodo.

DESACT.: la función de espera automática está desactivada y el dispositivo permanecerá encendido, incluso si no hay interacción del usuario.

Menú de usuario

Audio

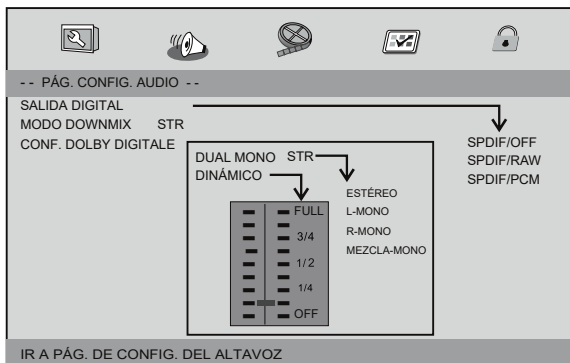

CONF. DOLBY DIGITAL

Las opciones disponibles de configuración Dolby Digital son: "Dual Mono" i "Dynamic".

Dual Mono

Estéreo: el sonido mono izquierdo enviará la señal al altavoz izquierdo y el sonido mono derecho enviará la señal al altavoz derecho.

L-Mono: el sonido izquierdo será enviado a los dos altavoces.

R-Mono: el sonido derecho será enviado a ambos altavoces.

Mezcla-Mono: mono sonido combinado izquierdo y derecho será enviado a ambos altavoces.

Dinámico

Compresión de rango dinámico.

SALIDA DIGITAL

La función sirve para elegir salidas SPDIF: SPDIF Off, SPDIF/RAW, SPDIF/PCM.

- **SPDIF Off:** Apaga la señal SPDIF.
- **SPDIF/RAW:** Si conecta un receptor/amplificador multicanal.
- **SPDIF/PCM:** Si el dispositivo no decodifica sonido multicanal.

MODO DOWNMIX

Esta opción permite configurar salida analógica estéreo de tu reproductor DVD.

I/D: si tu reproductor está conectado al decodificador Dolby Pro Logic.

Estéreo: si el sonido sólo se envía a dos altavoces principales.

Menú de usuario

VÍDEO

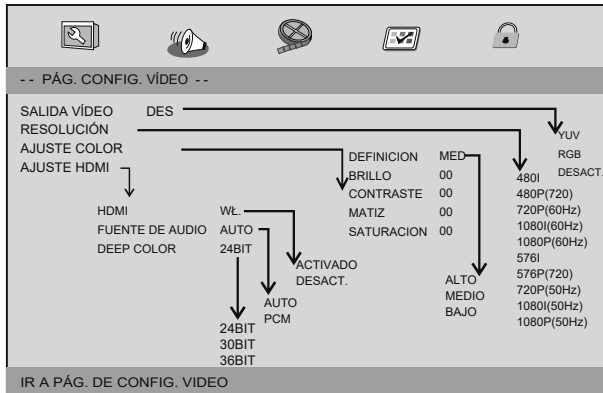

SALIDA VIDEO

Configuración para salida SCART.

RESOLUCIÓN

Ajusta la resolución adecuada para tu dispositivo, si no, el televisor no mostrará la imagen correctamente.

AJUSTE COLOR

Ajuste de la calidad de imagen.

AJUSTE HDMI

Ajuste de salida HDMI.

Preferencias

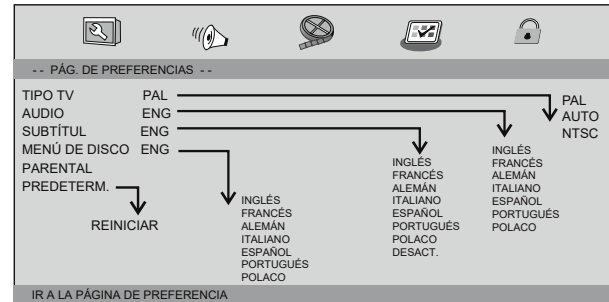

TIPO TV

Selecciona el sistema de color para tu televisor. El presente dispositivo DVD es compatible tanto con NTSC, como con PAL.

PAL: selecciona esta opción si el televisor conectado tiene el sistema PAL. Esto cambiará la señal de video del disco NTSC y dará la señal en formato PAL.

NTSC – selecciona esta opción si el televisor tiene el sistema NTSC.

Esto cambiará la señal de video del disco PAL y dará la señal en formato NTSC.

Auto: Cambia la señal de la salida de video dependiendo del formato de disco.

AUDIO - Selecciona el idioma de audio (entre los disponibles).

SUBTÍTULO - Selecciona el idioma de los subtítulos (entre los disponibles).

MENÚ DE DISCO - Selecciona el idioma del menú de disco (entre los disponibles).

PARENTAL

Algunos discos DVD pueden tener protección parental asignada al todo el disco o a algunas escenas en el disco. Esta opción permite ajustar el nivel de control de la reproducción. Hay 8 niveles y dependen de país. Se puede prohibir la reproducción de los discos que no son adecuados para tus hijos o cortar las escenas.

PREDETERM. - Establecer la configuración de fábrica.

Menú de usuario

CONTRASEÑA

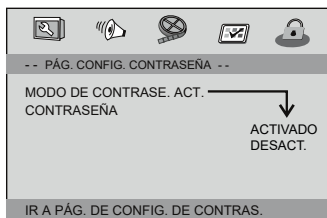

MODO DE CONTRASE.: Activa/desactiva el modo de clave. Si el modo está desactivado se puede ajustar el nivel de control parental sin la clave.

CONTRASEÑA: Ir a la página de cambio de clave.

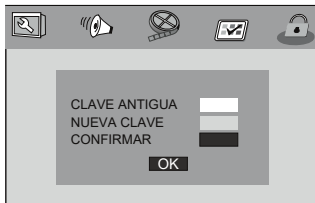

CLAVE ANTIGUA: Introduce la clave anterior (clave preestablecida 1369), el cursor pasará automáticamente a NUEVA CLAVE.

NUEVA CLAVE: Introduce la nueva clave. Escribe 4 cifras usando los botones numéricos en el mando a distancia. el cursor pasará automáticamente a CONFIRMAR.

CONFIRMAR: Confirmar la nueva clave introduciéndola de nuevo. Si la confirmación es incorrecta el cursor permanecerá en esta columna. Al introducir de nuevo la clave correcta el cursor pasará automáticamente a OK.

OK: Cuando el cursor está en este lugar pulsa ENTER para confirmar.

N Nota: Si la clave ha sido cambiada, la clave para el control parental y el código de bloqueo del disco también será cambiada. La clave predeterminada (1369) siempre está activa, incluso después de de cambiarla.

Especificación técnica

Parametros electrónicos

Posición		Requisitos
Alimentación		AC 100-240 V, 50/60 Hz
Consumo de energía		<7.5W
Humedad ambiental		de 5% a 90%
Señal de salida	VIDEO	1 Vp-p (75Ω)
	AUDIO	2 Vrms (1 KHz, 0 dB)

Almacenamiento y condiciones de funcionamiento.

1. Condiciones de almacenamiento	Temperatura	Humedad	
	6 meses	-20°C ~ +45°C	65±20%
1 semana	-20°C ~ +65°C	65±20%	
2. Condiciones de funcionamiento	Temperatura	Humedad	
	Dispositivo activado	0°C ~ +45°C	65±20%
	Dispositivo desactivado	-20°C ~ +65°C	65±20%

System

Laser	Láser semiconductor con longitud de onda 650nm
Sistema de señal	NTSC / PAL
Respuesta de frecuencia	de 20Hz a 20kHz (1dB)
SNR	Más de 80dB (para las conexiones analógicas)
Rango dinámico	Más de 85dB (DVD/CD)
Sistema de archivos	FAT32

N Construcción y especificación pueden variar sin previo aviso.